

FLAGGER

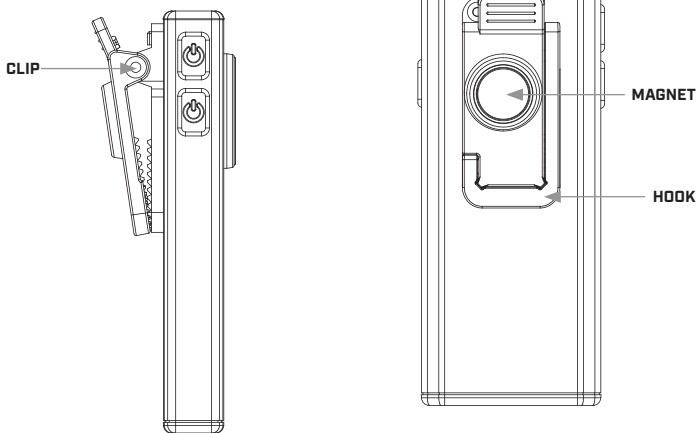
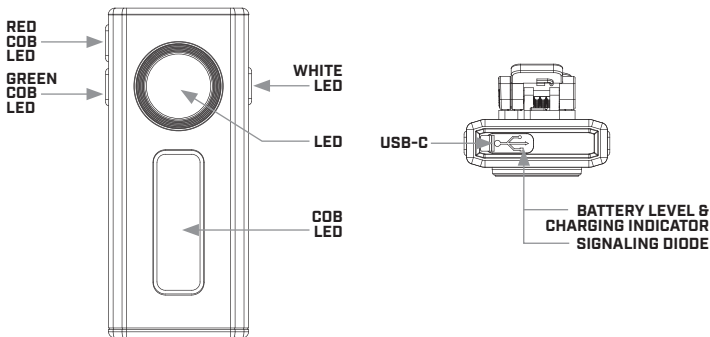

TECHNICAL SPECIFICATION	
	Li-Po 3,7V 1500 mAh
	2 h 40 min
	107,5 x 47 x 36,5 mm
	109 g
	IPX3

ANSI FL1	WHITE LED	
	500 lm ~ 150 lm	
	2 h 30 min ~ 6 h	
	154 m ~ 90 m	
	CONSTANT	FLASH
RED COB	7 h 30 min	15 h
GREEN COB	7 h 30 min	15 h

EN
Thank you for choosing a Mactronic® product. Proper operation and maintenance guarantee the product's high durability and reliability. Please read the operating manual and keep it for reference, because it contains important information about safety and operation of the product.

NOTICE
It is not recommended to use the flashlight for purposes other than intended. The manufacturer explicitly voids the warranty if the flashlight has been used for other than its intended purpose.

FLASHLIGHT OPERATION
To turn on the flashlight, press the black switch on the right side of the device. The flashlight will turn on with the last light intensity used. To set the light intensity, hold the switch. The light intensity will increase continuously until it reaches 500 lm (double flash), and then it will decrease continuously until it reaches 150 lm (double flash). Once the light intensity is right, release the button. To turn on the RED COB LED light, press the red button. Holding the switch for more than 2 seconds will activate the flashing mode. To turn on the GREEN COB LED light, press the green button. Holding the switch for more than 2 seconds will activate the flashing mode.

CHARGING
To charge the flashlight, open the silicone cap of the charging port. Connect the included USB cord to a mains charger, computer USB port or power bank. Connect the other end of the cord to the USB-C socket on the flashlight. An active charging process will be signaled by the red LED under the charging port cap lighting up. When the flashlight is charged, the LED will turn green. Once the charging process is complete, cover the charging socket with a cap to protect it.

CAUTION!
Make sure you use only genuine parts designed for Mactronic® flashlight. Using spare parts from other manufacturers may affect the quality and parameters of the product. The rechargeable batteries used in this product may be subject to re-processing. Pursuant to the EU's WEEE regulation, storage batteries must not be disposed of with normal household waste. Instead, they must be disposed of at designated battery collection points. Contact the management of your local waste collection company for advice on the required ways and types of re-processing, or other instructions.

GENERAL INFORMATION
Modifications and repairs:
Unless authorized by Mactronic® in writing, any modifications and user attempts at home repairs will automatically void the warranty.

Mactronic® warranty:
Mactronic® covers the product with a 3-year warranty for any manufactured defects in material and/or workmanship. The warranty may be extended for up to 5 years

(to extend the warranty, you must register your purchase using this form: <https://mactronic.pl/pl/przedluz-gwarancje>). The warranty does not cover the product, rust, unauthorized modifications, improper storage, damage from falls, improper handling, corrosion from leaking batteries, and use of the product to its intended purpose

WARRANTY CARD
The warranty card can be downloaded at www.mactronic.pl

USING AND HANDLING THE BATTERY
To reduce the risk of fire, electrocution or other bodily harm, carefully read the flashlight's operating manual.

- Always make sure the battery's polarity is correct.
- Remove the batteries if the flashlight is stored for extended time.
- Do not recharge alkaline batteries.
- Do not dispose of the batteries in fire.
- Keep the batteries out of reach of the children.
- Do not force the batteries open.
- Keep the flashlight away from UV radiation, humidity and chemical products.

PL
Dziękujemy Państwu za wybór produktu firmy Mactronic®. Odpowiednia obsługa oraz konserwacja zapewnia wysoką trwałość i niezawodność. Prosimy o zapoznanie się z poniższą instrukcją i zachowanie jej na przyszłość, gdyż zawiera ona istotne informacje dotyczące bezpiecznej obsługi oraz użytkowania.

UWAGA!
Wykorzystanie latarki do celów niezgodnych z jej przeznaczeniem nie jest zalecane. Producent jednoznacznie wycofuje gwarancję w przypadku jej użycia niezgodnie z zalecanym przeznaczeniem.

OBSŁUGA LATARKI
Aby uruchomić latarkę naciśnij czarny włącznik znajdujący się z prawej strony urządzenia. Latarka uruchomi się w ostatnim używanym natężeniu światła. Aby ustawić natężenie strumienia świetlnego przytrzymaj włącznik. Natężenie światła będzie płynnie zwiększać się aż do osiągnięcia 500 lm (podwójne błyśnięcie), po czym płynnie zmniejszać się aż do osiągnięcia 150 lm (podwójne błyśnięcie). Gdy natężenie światła będzie odpowiednio zwolnij przycisk. Aby włączyć światło czerwone RED COB LED naciśnij przycisk koloru czerwonego. Przytrzymanie włącznika powyżej 2 sekund uruchomi tryb migający. Aby włączyć światło zielone GREEN COB LED naciśnij przycisk koloru zielonego. Przytrzymanie włącznika powyżej 2 sekund uruchomi tryb migający.

ŁADOWANIE
Aby naładować latarkę odstoń silikonową zaślepkę portu ładowania. Załączony przewód USB podłącz do ładowarki sieciowej, portu USB komputera lub stacji Power Bank. Drugi koniec przewodu podłącz do gniazda USB-C latarki. Aktywny proces ładowania zostanie zasygnalizowany zapa-

leniem się czerwonej diody LED znajdującej się pod zaślepką portu ładowania. Gdy latarka zostanie naładowana, dioda zmieni kolor na zielony. Po zakończeniu procesu ładowania zastoń gniazdo ładowania za pomocą zaślepki, celem jego zabezpieczenia.

OSTRZEŻENIE
Upewnij się, że używasz oryginalnych części zaprojektowanych do latarki Mactronic®. Stosowanie części zamiennych wyprodukowanych przez innych producentów może wpłynąć na jakość i parametry produktu. Ładowalne akumulatory używane w tym produkcie mogą podlegać ponownej WEEE zgodnie z regulacją unijną WEEE nie wolno wyrzucać ogniw do śmieci lecz do specjalnych pojemników na baterie. Sprawdź w miejscowym zarządzie firmy wywołującej śmieci o sposobie i rodzaju ponownej przeróbki lub o innych dyspozycjach.

INFORMACJE OGÓLNE
Modyfikacje i naprawy:
Wszelkie modyfikacje i podejmowane przez użytkownika próby nieautoryzowanych napraw, na które firma Mactronic® nie wyraziła pisemnej zgody, powodują automatycznie unieważnienie gwarancji.

Gwarancja firmy Mactronic®:
Firma Mactronic® udziela 3-letniej gwarancji na produkty. Istnieje możliwość wydłużenia gwarancji do 5 lat (wymagane zarejestrowanie zakupu poprzez formularz: <https://mactronic.pl/pl/przedluz-gwarancje>). Gwarancja ta obejmuje wszelkie wady fabryczne materiału i/lub wykonania. Gwarancja nie obejmuje wad będących wynikiem normalnego użytkowania, wystąpienia rdzy, wad powstałych wskutek nieuprawnionych modyfikacji, niewłaściwego przechowywania, uszkodzeń powstałych w wyniku upadków, niewłaściwego obchodzenia się z produktem, korozji spowodowanej przez wyciek z baterii lub akumulatorów bądź wad powstałych w wyniku użytkowania latarki w sposób niezgodny z jej przeznaczeniem.

KARTA GWARANCYJNA
Karta Gwarancyjna do pobrania na stronie internetowej www.mactronic.pl

OBSŁUGA I UŻYCIE BATERII/AKUMULATORA
Dla zredukowania ryzyka wywołania pożaru, porażenia prądem lub doznania obrażeń ciała, należy zapoznać się ze szczegółową instrukcją użytkowania latarki. Należy bezwzględnie przestrzegać biegunowości akumulatora/ baterii.

- W razie kontaktu ciała ze żrącą substancją wyciekłą z ogniwa, należy natychmiast przemyć skórę czystą wodą i skontaktować się bezzwłocznie z lekarzem.
- Wyjmij baterię z latarki w przypadku długotrwałego przechowywania.
- Nie ładuj baterii alkalicznych.
- Nie otwieraj baterii.
- Nie wrzucaj baterii jak i akumulatora do ognia.
- Pozostawiaj akumulator jak i baterie poza zasięgiem dzieci.
- Podczas długiego przechowywania latarki należy wyciągnąć z niej baterie. Przechowuj

latarkę z dala od promieniowania UV, wilgoci oraz produktów chemicznych.

DE
Vielen Dank, dass Sie sich für ein Mactronic®-Produkt entschieden haben. Eine ordnungsgemäße Bedienung und Wartung gewährleistet eine hohe Lebensdauer und Zuverlässigkeit. Bitte lesen und befolgen Sie dieses Handbuch zum späteren Gebrauch, da es wichtige Informationen zum sicheren Betrieb und Nutzung enthält.

HINWEIS
Bestimmungswidrige Nutzung der Taschenlampe wird nicht empfohlen. Der Hersteller nimmt die Garantie ausdrücklich zurück, wenn die Taschenlampe bestimmungswidrig benutzt wird.

BEDIENUNG DER TASCHENLAMPE
Um die Taschenlampe in Betrieb zu nehmen, drücken Sie den schwarzen Schalter an der rechten Seite des Geräts. Die Taschenlampe wird mit der zuletzt verwendeten Lichtstärke in Betrieb genommen. Für die Einstellung der Lichtstärke halten Sie den Schalter gedrückt. Die Lichtstärke wird stufenlos bis zum Wert von 500 lm (doppelter Blitz) erhöht. Dann wird sie bis zum Wert von 150 lm gesenkt (doppelter Blitz). Wenn die Lichtstärke korrekt ist, lösen Sie die Taste. Um das rote Licht RED COB LED einzuschalten, drücken sie die rote Taste. Wenn der Schalter länger als 2 Sekunden gedrückt gehalten wird, wird der Blink-Modus aktiviert. Um das grüne Licht GREEN COB LED einzuschalten, drücken sie die grüne Taste. Wenn der Schalter länger als 2 Sekunden gedrückt gehalten wird, wird der Blink-Modus aktiviert.

LADEPROZESS
Um die Taschenlampe aufzuladen, nehmen Sie die Silikonkappe des USB-Ladeanschlusses ab. Schließen Sie das beiliegende USB-Kabel an das Netzladegerät, den USB-Anschluss des Rechners oder an die Power Bank an. Stecken Sie das andere Ende des Kabels in die USB-C-Buchse der Taschenlampe. Ein aktiver Ladevorgang wird durch das Aufleuchten der roten LED unter der Kappe der Ladebuchse angezeigt. Wenn die Taschenlampe aufgeladen ist, wechselt die Diode in Grün. Nach Abschluss des Ladevorgangs ist die Ladebuchse mit der Kappe abzudecken, damit sie gesichert ist.

VORSICHT!
Vergewissern Sie sich, dass Sie Originalteile für die Taschenlampe Mactronic® nutzen. Nutzung von Ersatzteilen anderer Hersteller kann die Qualität und die Parameter des Produktes beeinträchtigen. Die bei diesem Produkt benutzten aufladbaren Akkus können verwertet werden. Gemäß der EU-Verordnung über Elektro- und Elektronik-Altgeräte sind die verbrauchten Batterien in den dafür vorgesehenen Batteriebehältern zu entsorgen. Prüfen Sie die Hinweise zum Recycling oder andere Vorgaben bei der zuständigen Entsorgungsfirma.

ALLGEMEINE INFORMATIONEN

Modificaciones und Reparaturen:

Sämtliche Modifikationen und Versuche des Nutzers Reparaturen auf eigene Faust vorzunehmen, denen Firma Mactronic® nicht zugestimmt hat, haben eine automatische Ungültigkeit des Garantiescheins zur Folge.

Garantie der Mactronic®:

Mactronic® gewährt eine Dreijahresgarantie für das Produkt. Die Garantie kann auf bis zu 5 Jahre verlängert werden (um die Garantie zu verlängern, müssen Sie Ihren Kauf mit diesem Formular registrieren: <https://mactronic.pl/pl/przedluz-gwarancje>). Die Garantie umfasst jegliche Werksfehler des Materials und/oder der Herstellung. Die Garantie gilt nicht im Fall von Fehlern, die aus der gewöhnlichen Nutzung resultieren, Rost und Fehlern, die wegen unberechtigter Modifikationen, unerlaubter Aufbewahrung entstanden sind, Beschädigungen infolge Herunterfallens, unsachgemäßer Behandlung des Produkts, Korrosion als Konsequenz des Batteriebz. Akkulecks, oder auch Fehlern wegen eines bestimmungswidrigen Gebrauchs.

FR

Nous vous remercions de bien vouloir choisir l'ensemble des torches à vélo de la société Mactronic®. Le service et entretien convenables vous assureront la haute ténacité et efficacité. Veuillez bien reconnaître la notice ci-dessous et la conserver pour toujours puisqu'elle comprend les informations importantes concernant le service et utilisation sûres.

IMPORTANT!

L'utilisation de la torche pour les buts contraires à sa destination n'est pas recommandée. Le constructeur annule, sans équivoque, les garanties dans le cas de l'utilisation de celle-ci contraire à la destination recommandée.

UTILISATION ET MANIPULATION DE BATTERIES/ACCUMULATEURS

Pour allumer la torche, appuyez sur l'interrupteur noir sur le côté droit de l'appareil. La torche s'allume sur la dernière intensité lumineuse utilisée. Pour régler l'intensité de flux lumineux, maintenez l'interrupteur. L'intensité lumineuse augmente progressivement jusqu'à atteindre 500 lm (double flash), ensuite diminue progressivement jusqu'à atteindre 150 lm (double flash). Relâchez le bouton, quand l'intensité lumineuse est convenable. Pour allumer la lumière rouge RED COB LED, appuyez sur le bouton rouge. Maintenez l'interrupteur pendant plus de 2 secondes pour activer le mode clignotant. Pour allumer la lumière verte GREEN COB LED, appuyez sur le bouton vert. Maintenez l'interrupteur pendant plus de 2 secondes pour activer le mode clignotant.

CHARGEMENT

Pour charger la torche, enlevez le capuchon en silicone du port de chargement. Connectez le câble USB fourni au chargeur secteur, au port USB de l'ordinateur ou au

Power Bank. Connectez l'autre extrémité du câble à la prise USB-C de la torche. Le chargement actif est signalé par le voyant LED rouge située sous le capuchon du port de chargement. Quand la torche est complètement chargée, le voyant devient vert. Après avoir terminé le chargement, mettez le capuchon sur la prise de chargement afin de la protéger.

PREAVIS

Assurez que les pièces utilisées sont originales et conçues pour la torche Mactronic®. L'application des pièces de rechange produites par d'autres fabricants peut influencer la qualité et caractéristiques du produit. Les accumulateurs chargeables utilisés dans ce produit peuvent être refaits de nouveau. Conformément aux règlements communautaires WEEE, les accumulateurs ne peuvent pas être rejetés dans les poubelles, ceux-ci étant mis dans les capacités spéciales destinées pour les batteries. Vérifier dans la direction de la société locale transportant les ordures quel est le mode et type de recyclage ou bien, quelles en sont des autres dispositions.

GENERALITES

Modifications et réparations:

Tous modification et essais des mises à l'état à domicile faits par l'utilisateur, pour lesquels la société Mactronic® n'a pas donné son accord par écrit, font annuler, automatiquement, la garantie.

Garantie de la société Mactronic®:

Mactronic® garantit le produit avec une garantie de 3 ans contre tout défaut de fabrication matériel et/ou de main-d'œuvre. La garantie peut être prolongée jusqu'à 5 ans (pour étendre la garantie, vous devez enregistrer votre achat en utilisant ce formulaire: <https://mactronic.pl/pl/przedluz-gwarancje>). La garantie ne couvre pas le produit en cas de rouille, de modifications non autorisées, de stockage incorrect, de dommages dus à des chutes, de manipulation incorrecte, de corrosion due à des fuites de piles et de l'utilisation du produit à des fins non prévues.

ES

Gracias por elegir un producto de Mactronic®. Un manejo y mantenimiento adecuados aseguran una alta durabilidad y fiabilidad. Por favor, familiarícese con las siguientes instrucciones y guárdelas para el futuro, ya que contienen información importante sobre el manejo seguro y el uso del producto

¡ATENCIÓN!

El uso de la linterna para propósitos que no están de acuerdo con su finalidad no es recomendable. El fabricante retira claramente la garantía en caso de su uso contrario a la finalidad recomendada.

MANEJO Y USO DE BATERÍAS/ACUMULADORES

Para encender la linterna pulse el interruptor negro en el lado derecho del dispositivo. La linterna se encenderá con la última

intensidad de luz utilizada. Para ajustar la intensidad de la luz mantenga pulsado el interruptor. La intensidad de la luz aumentará suavemente hasta alcanzar los 500 lm (doble señal) y luego disminuirá suavemente hasta alcanzar los 150 lm (doble señal). Cuando se alcance la intensidad luminosa adecuada suelte el botón. Para encender la luz roja RED COB LED pulse el botón rojo. Si mantiene pulsado el botón durante más de 2 segundos, se iniciará el modo intermitente. Para encender la luz verde GREEN COB LED pulse el botón de color verde. Si mantiene pulsado el botón durante más de 2 segundos, se iniciará el modo intermitente.

CARGA

Para cargar la linterna, deje al descubierto la tapa de silicona del puerto de carga. Conecte el cable USB suministrado al cargador de red, al puerto USB del ordenador o al Power Bank. Enchufe el otro extremo del cable a la toma USB-C de la linterna. El proceso de carga activo será señalado por el diodo LED rojo ubicado por debajo de la tapa del puerto de carga. Cuando la linterna esté cargada, el LED se volverá verde. Cuando finalice el proceso de carga, cubra la toma de carga con una tapa para protegerla.

ADVERTENCIA

Asegúrese de usar piezas originales diseñadas para la linterna Mactronic®. El uso de repuestos fabricados por otros productores puede afectar la calidad y las características del producto. Las baterías recargables utilizadas en este producto pueden ser sujetas a reciclaje. De acuerdo con la regulación europea WEEE, no se deben desechar las células en la basura, sino en contenedores especiales para baterías. Consulte con la administración local de residuos sobre cómo y dónde reciclarlas o sobre otras disposiciones.

INFORMACIÓN GENERAL

Cualquier modificación o intento de reparación no autorizada por el usuario, para la cual la empresa Mactronic® no haya otorgado consentimiento escrito, resultará en la anulación automática de la garantía.

Garantía de Mactronic:

La empresa Mactronic® ofrece una garantía de 3 años en sus productos. Existe la posibilidad de extender la garantía a 5 años (se requiere registrar la compra a través del formulario en <https://mactronic.pl/pl/przedluz-gwarancje>). Esta garantía cubre todos los defectos de fabricación de material y/o mano de obra. La garantía no cubre defectos resultantes del uso normal, aparición de óxido, defectos debido a modificaciones no autorizadas, almacenamiento inadecuado, daños causados por caídas, manejo inapropiado del producto, corrosión causada por fugas de baterías o acumuladores, o defectos resultantes del uso de la linterna de manera contraria a su propósito.

TARJETA DE GARANTÍA

Tarjeta de Garantía disponible para descargar en el sitio web www.mactronic.pl

MANEJO Y USO DE BATERÍAS/ACUMULADORES

Para reducir el riesgo de incendio, descargue eléctrica o lesiones corporales, es importante familiarizarse con las instrucciones detalladas de uso de la linterna. Se debe respetar estrictamente la polaridad de la batería/acumulador.

- En caso de contacto del cuerpo con una sustancia corrosiva que haya salido de la batería, lave inmediatamente la piel con agua limpia y busque atención médica de inmediato.
- Retire la batería de la linterna si va a ser almacenada durante un largo período.
- No cargue baterías alcalinas.
- No abra la batería.
- No arroje baterías ni acumuladores al fuego.
- Mantenga los acumuladores y las baterías fuera del alcance de los niños.
- Al guardar la linterna durante un largo período, retire las baterías. Guarde la linterna lejos de la radiación UV, la humedad y los productos químicos.

RU

Благодарим Вас за выбор продукции компании Mactronic®. Правильное обращение и уход обеспечивают высокую долговечность и надежность. Пожалуйста, ознакомьтесь с приведенной ниже инструкцией и сохраните ее для будущего использования, так как она содержит важную информацию о безопасной эксплуатации и использовании.

ВНИМАНИЕ!

Использование фонарика не по назначению не рекомендуется. Производитель ясно отказывается от гарантии в случае использования устройства не по назначению.

ОБСЛУЖИВАНИЕ ФОНАРИКА

Чтобы включить фонарик, нажмите черный переключатель на правой стороне устройства. Фонарик включится с последней использованной интенсивностью света. Чтобы установить интенсивность света, удерживайте переключатель. Интенсивность света будет плавно увеличиваться, пока не достигнет 500 лм (двойное мигание), а затем плавно уменьшаться, пока не достигнет 150 лм (двойное мигание). Когда интенсивность света станет подходящей, отпустите кнопку. Чтобы включить красный свет RED COB LED, нажмите красную кнопку. Удерживание переключателя более 2 секунд активирует режим мигания. Чтобы включить зеленый свет GREEN COB LED, нажмите зеленую кнопку. Удерживание переключателя более 2 секунд активирует режим мигания.

ЗАРЯДКА

Чтобы зарядить фонарик, снимите силиконовую заглушку зарядного порта. Подключите прилагаемый USB-кабель к сетевому зарядному устройству, USB-порту компьютера или станции Power Bank. Подключите другой конец кабеля к порту USB-C фонарика. Об

активном процессе зарядки будет сигнализировать красный диод, расположенный под заглушкой зарядного порта. Когда фонарик будет полностью заряжен, диод загорится зеленым. После завершения процесса зарядки закройте зарядный порт заглушкой, чтобы защитить его.

ПРЕДУПРЕЖДЕНИЕ

Убедитесь, что вы используете оригинальные запчасти, разработанные для фонарика Mactronic®. Использование запасных частей, произведенных другими производителями, может повлиять на качество и характеристики продукта. Перезаряжаемые аккумуляторы, используемые в этом продукте, могут подлежать переработке. В соответствии с европейским регламентом WEEE батареи не следует выбрасывать в мусор, а следует сдавать в специальные контейнеры для батарей. Проверьте у местных органов по утилизации отходов способы и виды переработки или другие распоряжения.

ОБЩАЯ ИНФОРМАЦИЯ

Модификации и ремонт:

Любые модификации и попытки неавторизованного ремонта, предпринятые пользователем без письменного согласия компании Mactronic®, автоматически аннулируют гарантию.

Гарантия компании Mactronic®:

Компания Mactronic® предоставляет 3-летнюю гарантию на свои продукты. Существует возможность продления гарантии до 5 лет (требуется регистрация покупки через форму <https://mactronic.pl/pl/przedluz-gwarancje>). Эта гарантия покрывает все заводские дефекты материала и/или изготовления. Гарантия не распространяется на дефекты, возникшие в результате нормального использования, появления ржавчины, дефектов, возникших в результате несанкционированных модификаций, неправильного хранения, повреждений, возникших в результате падений, неправильного обращения с продуктом, коррозии, вызванной утечкой из батарей или аккумуляторов, или дефектов, возникших в результате использования фонарика не по назначению.

КАРТА ГАРАНТИИ

Гарантийная карта для скачивания на вебсайте www.mactronic.pl

ОБСЛУЖИВАНИЕ И ИСПОЛЬЗОВАНИЕ БАТАРЕИ/АККУМУЛЯТОРА

Для снижения риска возникновения пожара, поражения электрическим током или получения телесных повреждений, необходимо ознакомиться с подробной инструкцией по использованию фонаря. Строго соблюдайте полярность аккумулятора / батареи.

- В случае контакта кожи с едким веществом, просочившимся из элемента, немедленно промойте кожу чистой водой

и немедленно обратитесь к врачу.

- Вынимайте батарею из фонаря при длительном хранении.
- Не заряжайте щелочные батареи.
- Не разбирайте батарею.
- Не бросайте батарею и аккумулятор в огонь.
- Храните аккумулятор и батареи вне доступа для детей.
- При длительном хранении фонаря необходимо извлечь из него батареи. Храните фонарь вдали от ультрафиолетового излучения, влажности и химических веществ.



ISO 9001:2015
AQAP 2110:2016

Made in PRC for Mactronic® Group Sp. z o.o.
ul. Stargardzka 4, 54-156 Wrocław
©2024 Mactronic® mactronic.pl