

M-FIRE AG EX

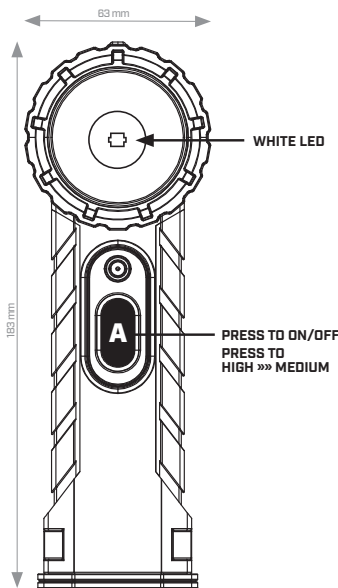

To turn the flashlight on, press the switch **A** located in the front of the housing. The flashlight will turn on with the HIGH mode.

When you continue to press the switch, the modes will change in the following sequence: HIGH -> MEDIUM -> OFF.

BATTERY REPLACEMENT

To install the batteries, unscrew the 2 locking screws **1** located at the base of the flashlight **2**. Remove the battery cover. Slide out the battery tray. Insert 4 AA batteries **3** into the tray, ensuring the correct polarity as indicated. Slide the tray back into its place. Replace the battery cover **2** and tighten it with the screws **1**.

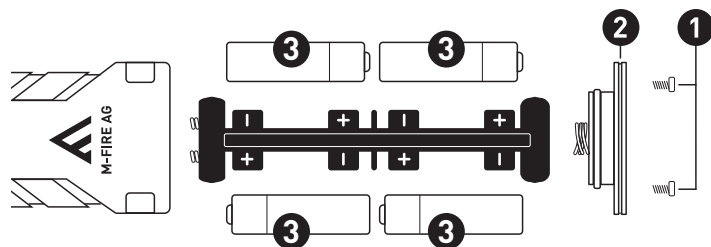

EN
Thank you for choosing a Mactronic® product. Proper operation and maintenance guarantee the product's high durability and reliability. Please read the operating manual and keep it for reference, because it contains important information about safety and operation of the product.

NOTICE

It is not recommended to use the flashlight for purposes other than intended. The manufacturer explicitly voids the warranty if the flashlight has been used for other than its intended purpose.

FLASHLIGHT OPERATION

To turn on the flashlight, press switch **A** located on the front part of the casing. The flashlight will turn on in High mode. Subsequent clicks will change the mode in the following order: High -> Medium -> OFF.

BATTERY REPLACEMENT

To install the batteries, unscrew the 2 locking screws located at the base of the flashlight. Remove the battery cover. Slide out the battery tray. Insert 4 AA batteries into the tray, ensuring the correct polarity as indicated. Slide the tray back into its place. Replace the battery cover and tighten it with the screws. Caution: Do not open under adverse conditions. Warning: To minimize the risk of battery explosion, do not mix old and new batteries, batteries from different manufacturers, or batteries of different types. Note: When using Ni-MH cells to power the flashlight, always charge the cells in a special charger designed for Ni-MH cells. The manufacturer recommends using batteries protected against electrolyte leakage to power the device.

CAUTION!

Make sure you use only genuine parts designed for Mactronic® flashlight. Using spare parts from other manufacturers may affect the quality and parameters of the product. The rechargeable batteries used in this product may be subject to re-processing. Pursuant to the EU's WEEE regulation, storage batteries must not be disposed of with normal household waste. Instead, they must be disposed of at designated battery collection points. Contact the management of your local waste collection company for advice on the required ways and types of re-processing, or other instructions.

GENERAL INFORMATION

Modifications and repairs:

Unless authorized by Mactronic® in writing, any modifications and user attempts at home repairs will automatically void the warranty.

Mactronic® warranty:

Mactronic® covers the product with a 3-year warranty for any manufactured defects in material and/or workmanship. The warranty may be extended for up to 5 years (to extend the warranty, you must register your purchase using this form: <https://mactronic.pl/pl/przedluz-gwarancje>). The warranty does not cover the product, rust, unauthorized modifications, improper storage, damage from falls, improper handling, corrosion from leaking batteries, and use of the product to its intended purpose.

WARRANTY CARD

The warranty card can be downloaded at www.mactronic.pl

USING AND HANDLING THE BATTERY

To reduce the risk of fire, electrocution or other bodily harm, carefully read the flashlight's operating manual.

- Always make sure the battery's polarity is correct.
- Remove the batteries if the flashlight is stored for extended time.
- Do not recharge alkaline batteries.
- Do not dispose of the batteries in fire.
- Keep the batteries out of reach of the children.
- Do not force the batteries open.
- Keep the flashlight away from UV radiation, humidity and chemical products.

PL
Dziękujemy Państwu za wybór produktu firmy Mactronic®. Odpowiednia obsługa oraz konserwacja zapewnią wysoką trwałość i niezawodność. Prosimy o zapoznanie się z poniższą instrukcją i zachowanie jej na przyszłość, gdyż zawiera ona istotne informacje dotyczące bezpiecznej obsługi oraz użytkowania.

UWAGA!

Wykorzystanie latarki do celów niezgodnych z jej przeznaczeniem nie jest zalecane. Producent jednoznacznie wycofuje gwarancje w przypadku jej użycia niezgodnie z zalecanym przeznaczeniem.

OBSLUGA LATARKI

Aby uruchomić latarkę wcisnąć włącznik **A** znajdujący się w przedniej części obudowy. Latarka uruchomi się w trybie High. Kolejne kliknięcia spowodują zmianę trybu w kolejności: High -> Medium -> OFF.

WYMIANA BATERII

Aby zamontować baterie odkręć 2 śruby blokady znajdujące się w podstawie latarki. Zdejmij pokrywę baterii. Wsuń kosz baterijny. Umieść 4 baterie [AA] w koszu z zachowaniem oznaczonej polaryzacji. Wsuń kosz na swoje miejsce. Załóż pokrywę baterii i dokręć ją śrubami **1**. Uwaga: Nie otwieraj w niesprzyjających warunkach. Uwaga: Aby zminimalizować ryzyko wybuchu baterii, nie wolno stosować razem baterii nowych i starych oraz baterii pochodzących od różnych producentów lub baterii różnych typów. Uwaga: W przypadku użycia ogniw Ni-MH do zasilania latarki należy zawsze ładować ogniwa w specjalnej ładowarce przeznaczonej do ogniw Ni-MH. Producent zaleca użycie do zasilania urządzeń baterii zabezpieczonych przed wylaniem elektrolitu..

OSTRZEŻENIE

Upewnij się, że używasz oryginalnych części zaprojektowanych do latarki Mactronic®. Stosowanie części zamiennych wyprodukowanych przez innych producentów może wpłynąć na jakość i parametry produktu. Ładowalne akumulatory używane w tym produkcie mogą podlegać ponownej przeróbce. Zgodnie z regulacją unijną WEEE nie wolno wyrzucać ogniw do śmieci lecz do specjalnych pojemników na baterie. Sprawdź w miejscowym zarządzie firmy wywożącej śmieci o sposobie i rodzaju ponownej przeróbki lub o innych dyspozycjach.

INFORMACJE OGÓLNE

Modyfikacje i naprawy:

Wszelkie modyfikacje i podejmowane przez użytkownika próby nieautoryzowanych napraw, na które firma Mactronic® nie wyraziła pisemnej zgody, powodują automatyczne unieważnienie gwarancji.

Gwarancja firmy Mactronic®:

Firma Mactronic® udziela 3-letniej gwarancji na produkty. Istnieje możliwość wydłużenia gwarancji do 5 lat (wymagane zarejestrowanie zakupu poprzez formularz: <https://mactronic.pl/pl/przedluz-gwarancje>). Gwarancja ta obejmuje wszelkie wady fabryczne materiału i/lub wykonania. Gwarancja nie obejmuje wad będących wynikiem normalnego użytkowania, wystąpienia rdzy, wad powstałych wskutek nieuprawnionych modyfikacji, niewłaściwego przechowywania, uszkodzeń powstałych w wyniku upadków, niewłaściwego obchodzenia się z produktem, korozji spowodowanej przez wyciek z baterii lub akumulatorów bądź wad powstałych w wyniku użytkowania latarki w sposób niezgodny z jej przeznaczeniem.

KARTA GWARANCYJNA

Karta Gwarancyjna do pobrania na stronie internetowej www.mactronic.pl

OBSLUGA I UŻYCIE BATERII/AKUMULATORA

Dla zredukowania ryzyka wywołania pożaru, porażenia prądem lub doznania obrażeń ciała, należy zapoznać się ze szczegółową instrukcją użytkownika latarki. Należy bezwzględnie przestrzegać bezpieczeństwa akumulatora/ baterii.

- W razie kontaktu ciała z żrącą substancją wyciekłą z ogniwa, należy natychmiast przemyć skórę czystą wodą i skontaktować się bezwzględnie z lekarzem.
- Wyjmuj baterię z latarki w przypadku długotrwałego przechowywania.
- Nie ładuj baterii alkalicznych.
- Nie otwieraj baterii.
- Nie wrzucaj baterii jak i akumulatora do ognia.
- Pozostawiaj akumulator jak i baterie poza zasięgiem dzieci.
- Podczas długiego przechowywania latarki należy wyciągnąć z niej baterie. Przechowuj latarkę z dala od promieniowania UV, wilgoci oraz produktów chemicznych.

DE
Vielen Dank, dass Sie sich für ein Mactronic®-Produkt entschieden haben. Eine ordnungsgemäße Bedienung und Wartung gewährleistet eine hohe Lebensdauer und Zuverlässigkeit. Bitte lesen und befolgen Sie dieses Handbuch zum späteren Gebrauch, da es wichtige Informationen zum sicheren Betrieb und Nutzung enthält.

HINWEIS

Bestimmungswidrige Nutzung der Taschenlampe wird nicht empfohlen. Der Hersteller nimmt die Garantie ausdrücklich zurück, wenn die Taschenlampe bestimmungswidrig benutzt wird.

BEDIENUNG DER TASCHENLAMPE

Um die Taschenlampe einzuschalten, drücken Sie den Schalter **A**, der sich an der Vorderseite des Gehäuses befindet. Die Taschenlampe wird im Modus High eingeschaltet. Weitere Klicks ändern den Modus in folgender Reihenfolge: High -> Medium -> AUS.

BATTERIEWECHSEL

Um die Batterien einzusetzen, drehen Sie die 2 Sicherheitsschrauben, die sich an der Basis der Taschenlampe befinden, heraus. Nehmen Sie die Batterieabdeckung ab. Ziehen Sie den Batterieträger heraus. Setzen Sie 4 AA-Batterien in den Träger ein, wobei Sie darauf achten, die angegebene Polarität zu beachten. Schieben Sie den Träger zurück an seinen Platz. Setzen Sie die Batterieabdeckung wieder auf und ziehen Sie sie mit den Schrauben fest. Achtung: Nicht unter ungünstigen Bedingungen öffnen. Warnung: Um das Risiko einer Batterieexplosion zu minimieren, dürfen alte und neue Batterien, Batterien unterschiedlicher Hersteller oder Batterien verschiedener Typen nicht zusammen verwendet werden. Hinweis: Wenn Ni-MH-Zellen zur Stromversorgung der Taschenlampe verwendet werden, laden Sie die Zellen immer in einem speziellen Ladegerät, das für Ni-MH-Zellen vorgesehen ist. Der Hersteller empfiehlt zur Stromversorgung des Geräts den Einsatz von Batterien, die gegen das Auslaufen von Elektrolyt geschützt sind.

VORSICHT!

Vergewissern Sie sich, dass Sie Originalteile für die Taschenlampe Mactronic® nutzen. Nutzung von Ersatzteilen anderer Hersteller kann die Qualität und die Parameter des Produktes beeinträchtigen. Die bei diesem Produkt benutzten aufladbaren Akkus können verwertet werden. Gemäß der EU-Verordnung über Elektro- und Elektronik-Altgeräte sind die verbrauchten Batterien in den dafür vorgesehenen Batteriebehältern zu entsorgen. Prüfen Sie die Hinweise zum Recycling oder andere Vorgaben bei der zuständigen Entsorgungsfirma.

ALLGEMEINE INFORMATIONEN

Modifikationen und Reparaturen:

Sämtliche Modifikationen und Versuche des Nutzers Reparaturen auf eigene Faust vorzunehmen, denen Firma Mactronic® nicht zugestimmt hat, haben eine automatische Ungültigkeit des Garantiescheins zur Folge.

TECHNICAL SPECIFICATION

	4 x AA
	183 x 69 x 63
	354 g
	IP54
	1 m

ANSI FL1				
HIGH	323 lm	20788 cd	288 m	6h 30 min
MEDIUM	140 lm	8524 cd	184 m	13 h

CERTIFICATIONS

	Class I Div 182 Grp ABCD Class II Div 182 Grp EFG Class III Temperature Code T4 IP54 File Number: 261379
	Gas: II 1G Ex ia IIC T4 Ga Mine: I M1 Ex ia I Ma Sira 15ATEX2166X
	Gas: Ex ia IIC T4 Ga Mine: Ex ia I Ma IECEX SIR 15.0062X
	CE 2813

Garantie der Mactronic®:

Mactronic® gewährt eine Dreijahresgarantie für das Produkt. Die Garantie kann auf bis zu 5 Jahre verlängert werden (um die Garantie zu verlängern, müssen Sie Ihren Kauf mit diesem Formular registrieren: <https://mactronic.pl/pl/przedluz-gwarancje>). Die Garantie umfasst jegliche Werksfehler des Materials und/oder der Herstellung. Die Garantie gilt nicht im Fall von Fehlern, die aus der gewöhnlichen Nutzung resultieren, Rost und Fehlern, die wegen unberechtigter Modifikationen, unerlaubter Aufbewahrung entstanden sind, Beschädigungen infolge Herunterfallens, unsachgemäßer Behandlung des Produkts, Korrosion als Konsequenz des Batteriebw. Akkulecks, oder auch Fehlern wegen eines bestimmungswidrigen Gebrauchs.

FR

Nous vous remercions de bien vouloir choisir l'ensemble des torches à vélo de la société Mactronic®. Le service et entretien convenables vous assureront la haute ténacité et efficacité. Veuillez bien reconnaître la notice ci-dessous et la conserver pour toujours puisqu'elle comprend les informations importantes concernant le service et utilisation sûres.

IMPORTANT!

L'utilisation de la torche pour les buts contraires à sa destination n'est pas recommandée. Le constructeur annule, sans équivoque, les garanties dans le cas de l'utilisation de celle-ci contraire à la destination recommandée.

MANIEMENT DE LA LAMPE TORCHE

Pour activer la lampe de poche, appuyez sur l'interrupteur A situé à l'avant du boîtier. La lampe de poche s'allumera en mode High. Les clics suivants changeront le mode dans l'ordre suivant : High -> Medium -> OFF.

REMPACEMENT DE BATTERIE

Pour installer les piles, dévissez les 2 vis de verrouillage situées à la base de la lampe de poche. Retirez le couvercle des piles. Faites glisser le support de piles. Insérez 4 piles AA dans le support, en respectant la polarité indiquée. Remettez le support en place. Remplacez le couvercle des piles et serrez-le avec les vis. Attention : Ne pas ouvrir dans des conditions défavorables. Avertissement : Pour minimiser le risque d'explosion des piles, ne mélangez pas les piles neuves et anciennes, les piles de différents fabricants ou les piles de différents types. Remarque : Lors de l'utilisation de cellules Ni-MH pour alimenter la lampe de poche, chargez toujours les cellules dans un chargeur spécial conçu pour les cellules Ni-MH. Le fabricant recommande d'utiliser pour l'alimentation de l'appareil des piles protégées contre la fuite d'électrolyte.

PREAVIS

Assurez que les pièces utilisées sont originales et conçues pour la torche Mactronic®. L'application des pièces de rechange produites par d'autres fabricants peut influencer la qualité et caractéristiques du produit. Les accumulateurs rechargeables utilisés dans ce produit peuvent être refaits de nouveau. Conformément aux règlements communautaires WEEE, les accumulateurs ne peuvent pas être rejetés dans les poubelles, ceux-ci étant mis dans les capacités spéciales destinées pour les batteries. Vérifier dans la direction de la société locale transportant les ordures quel est le mode et type de recyclage ou bien, quelles en sont des autres dispositions.

GENERALITES

Modifications et réparations:

Tous modification et essais des mises à l'état à domicile faits par l'utilisateur, pour lesquels la société Mactronic® n'a pas donné son accord par écrit, font annuler, automatiquement, la garantie.

Garantie de la société Mactronic®:

Mactronic® garantit le produit avec une garantie

de 3 ans contre tout défaut de fabrication matériel et/ou de main-d'œuvre. La garantie peut être prolongée jusqu'à 5 ans (pour étendre la garantie, vous devez enregistrer votre achat en utilisant ce formulaire: <https://mactronic.pl/pl/przedluz-gwarancje>). La garantie ne couvre pas le produit en cas de rouille, de modifications non autorisées, de stockage incorrect, de dommages dus à des chutes, de manipulation incorrecte, de corrosion due à des fuites de piles et de l'utilisation du produit à des fins non prévues.

ES

Gracias por elegir un producto de Mactronic®. Un manejo y mantenimiento adecuados aseguran una alta durabilidad y fiabilidad. Por favor, familiarícese con las siguientes instrucciones y guárdelas para el futuro, ya que contienen información importante sobre el manejo seguro y el uso del producto

¡ATENCIÓN!

El uso de la linterna para propósitos que no están de acuerdo con su finalidad no es recomendable. El fabricante retira claramente la garantía en caso de su uso contrario a la finalidad recomendada.

MANEJO DE LA LINTERNA

Para encender la linterna, presiona el interruptor A ubicado en la parte frontal de la carcasa. La linterna se encenderá en modo High. Los clics sucesivos cambiarán el modo en el siguiente orden: High -> Medium -> OFF.

CAMBIO DE BATERÍA

Para instalar las baterías, desenrosque los 2 tornillos de bloqueo que se encuentran en la base de la linterna. Retire la cubierta de las baterías. Deslice el portapilas. Coloque 4 pilas AA en el portapilas, asegurándose de respetar la polaridad indicada. Vuelva a colocar el portapilas en su posición. Reemplace la cubierta de las baterías y ajústela con los tornillos. Atención: No abrir en condiciones adversas. Advertencia: Para minimizar el riesgo de explosión de las baterías, no mezcle baterías nuevas y viejas, baterías de diferentes fabricantes o baterías de diferentes tipos. Nota: Al usar células Ni-MH para alimentar la linterna, siempre cargue las células en un cargador especial diseñado para células Ni-MH. El fabricante recomienda usar baterías protegidas contra la fuga de electrolito para alimentar el dispositivo.

ADVERTENCIA

Asegúrese de usar piezas originales diseñadas para la linterna Mactronic®. El uso de repuestos fabricados por otros productores puede afectar la calidad y las características del producto. Las baterías recargables utilizadas en este producto pueden ser sujetas a reciclaje. De acuerdo con la regulación europea WEEE, no se deben desechar las células en la basura, sino en contenedores especiales para baterías. Consulte con la administración local de residuos sobre cómo y dónde reciclarlas o sobre otras disposiciones.

INFORMACIÓN GENERAL

Cualquier modificación o intento de reparación no autorizada por el usuario, para la cual la empresa Mactronic® no haya otorgado consentimiento escrito, resultará en la anulación automática de la garantía.

Garantía de Mactronic®:

La empresa Mactronic® ofrece una garantía de 3 años en sus productos. Existe la posibilidad de extender la garantía a 5 años (se requiere registrar la compra a través del formulario en <https://mactronic.pl/pl/przedluz-gwarancje>). Esta garantía cubre todos los defectos de fabricación de material y/o mano de obra. La garantía no cubre defectos resultantes del uso normal, aparición de óxido, defectos debido a modificaciones no autorizadas, almacenamiento inadecuado, daños causados por caídas, manejo inapropiado del producto, corrosión

causada por fugas de baterías o acumuladores, o defectos resultantes del uso de la linterna de manera contraria a su propósito.

TARJETA DE GARANTÍA

Tarjeta de Garantía disponible para descargar en el sitio web www.mactronic.pl

MANEJO Y USO DE BATERÍAS/ACUMULADORES

Para reducir el riesgo de incendio, descarga eléctrica o lesiones corporales, es importante familiarizarse con las instrucciones detalladas de uso de la linterna. Se debe respetar estrictamente la polaridad de la batería/acumulador.

- En caso de contacto del cuerpo con una sustancia corrosiva que haya salido de la batería, lave inmediatamente la piel con agua limpia y busque atención médica de inmediato.
- Retire la batería de la linterna si va a ser almacenada durante un largo período.
- No cargue baterías alcalinas.
- No abra la batería.
- No arroje baterías ni acumuladores al fuego.
- Mantenga los acumuladores y las baterías fuera del alcance de los niños.
- Al guardar la linterna durante un largo período, retire las baterías. Guarde la linterna lejos de la radiación UV, la humedad y los productos químicos.

RU

Благодарим Вас за выбор продукции компании Mactronic®. Правильное обращение и уход обеспечивают высокую долговечность и надежность. Пожалуйста, ознакомьтесь с приведенной ниже инструкцией и сохраните ее для будущего использования, так как она содержит важную информацию о безопасной эксплуатации и использовании.

ВНИМАНИЕ!

Использование фонарика не по назначению не рекомендуется. Производитель ясно отказывается от гарантии в случае использования устройства не по назначению.

ОБСЛУЖИВАНИЕ ФОНАРИКА

Чтобы включить фонарик, нажмите на переключатель А, который находится на передней части корпуса. Фонарик включится в режиме High. Последующие нажатия изменят режим в следующем порядке: High -> Medium -> OFF.

ЗАМЕНА БАТАРЕИ

Для установки батарей отверните 2 винта блокировки, находящиеся в основании фонарика. Снимите крышку батарейного отсека. Выдвиньте батарейный лоток. Установите 4 батареи типа AA в лоток, соблюдая указанную полярность. Верните лоток на место. Наденьте крышку батарейного отсека и затяните её винтами. Внимание: Не открывать в неблагоприятных условиях. Предупреждение: Для минимизации риска взрыва батарей не использовать вместе старые и новые батареи, батареи от разных производителей или батареи разных типов. Примечание: При использовании аккумуляторов Ni-MH для питания фонарика всегда заряжайте аккумуляторы в специальном зарядном устройстве, предназначенном для аккумуляторов Ni-MH. Производитель рекомендует использовать для питания устройств батареи, защищенные от утечки электролита.

ПРЕДУПРЕЖДЕНИЕ

Убедитесь, что вы используете оригинальные запчасти, разработанные для фонарика Mactronic®. Использование запасных частей, произведенных другими производителями, может повлиять на качество и характеристики продукта. Перезаряжаемые аккумуляторы, используемые в этом продукте, могут подлежать переработке. В соответствии с европейским регламентом

WEEE батареи не следует выбрасывать в мусор, а следует сдавать в специальные контейнеры для батарей. Проверьте у местных органов по утилизации отходов способы и виды переработки или другие распоряжения.

ОБЩАЯ ИНФОРМАЦИЯ

Модификации и ремонт:

Любые модификации и попытки неавторизованного ремонта, предпринятые пользователем без письменного согласия компании Mactronic®, автоматически аннулируют гарантию.

Гарантия компании Mactronic®:

Компания Mactronic® предоставляет 3-летнюю гарантию на свои продукты. Существует возможность продления гарантии до 5 лет (требуется регистрация покупки через форму - <https://mactronic.pl/pl/przedluz-gwarancje>). Эта гарантия покрывает все заводские дефекты материала и/или изготовления. Гарантия не распространяется на дефекты, возникшие в результате нормального использования, появления ржавчины, дефектов, возникших в результате несанкционированных модификаций, неправильного хранения, повреждений, возникших в результате падений, неправильного обращения с продуктом, коррозии, вызванной утечкой из батарей или аккумуляторов, или дефектов, возникших в результате использования фонарика не по назначению.

КАРТА ГАРАНТИИ

Гарантийная карта для скачивания на вебсайте www.mactronic.pl

ОБСЛУЖИВАНИЕ И ИСПОЛЬЗОВАНИЕ БАТАРЕИ/АККУМУЛЯТОРА

Для снижения риска возникновения пожара, поражения электрическим током или получения телесных повреждений, необходимо ознакомиться с подробной инструкцией по использованию фонаря.

Строго соблюдайте полярность аккумулятора/батарей.

- В случае контакта кожи с едким веществом, просочившимся из элемента, немедленно промойте кожу чистой водой и незамедлительно обратитесь к врачу.
- Вынимайте батарею из фонаря при длительном хранении.
- Не заряжайте щелочные батареи.
- Не разбирайте батарею.
- Не бросайте батарею и аккумулятор в огонь.
- Храните аккумулятор и батареи вне доступа для детей.
- При длительном хранении фонаря необходимо извлечь из него батареи. Храните фонарь вдали от ультрафиолетового излучения, влажности и химических веществ.



ISO 9001:2015
AQAP 2110:2016

Made in PRC for Mactronic® Group Sp. z o.o.
ul. Stargardzka 4, 54-156 Wrocław
©2024 Mactronic® mactronic.pl